



Français - 2022



ENROULEURS DE VOILES

profurl.com





SPINEX
EMMAGASINEURS
DE SPI ASYMÉTRIQUE

Emmagasineurs de spi asymétrique

SPINEX

Après un premier lancement effectué il y a 10 ans, la nouvelle génération SPINEX intègre des innovations apportant encore plus de confort dans l'utilisation et une performance améliorée lors des phases d'enroulement. SPINEX en bref:

- > 6 modèles disponibles: SPINEX 0.9, SPINEX 1.5, SPINEX 2.5, SPINEX 4.0, SPINEX 6.5 et SPINEX 8.0
- > Pour bateaux de 5 à 18 m et plus et des spis asymétriques jusqu'à 400 m²
- > Système tout inclus: mécanismes, câble anti-torsion, terminaisons, gaines PVC souple, cosses 2 en 1, point d'amure tournant
- > SPIN KIT disponible seul pour adaptation sur les emmagasineurs NEX et les autres marques du marché (Facnor...)
- > Intégration de la technologie Profurl
- > Garantie internationale de 3 ans

Pourquoi choisir Spinex?

Facilité, sécurité, performance, modularité

L'utilisation des spis asymétriques peut s'avérer dangereuse dans certaines conditions. Grâce au Spinex, vous allez pouvoir redécouvrir les joies de ce type de navigation. Il vous permettra :

- > de manœuvrer facilement ce type de voiles (même en équipage réduit)
- > de réaliser les manœuvres en toute sécurité du cockpit
- > d'améliorer la performance de votre voilier par l'utilisation des voiles de portant

Modularité: 1 seul système pour plusieurs usages

Le Spinex peut également se convertir en simple NEX en détachant le point d'amure libre de la tourelle et les terminaisons et donc être utilisé pour des voiles comme le gennaker ou le code zéro.

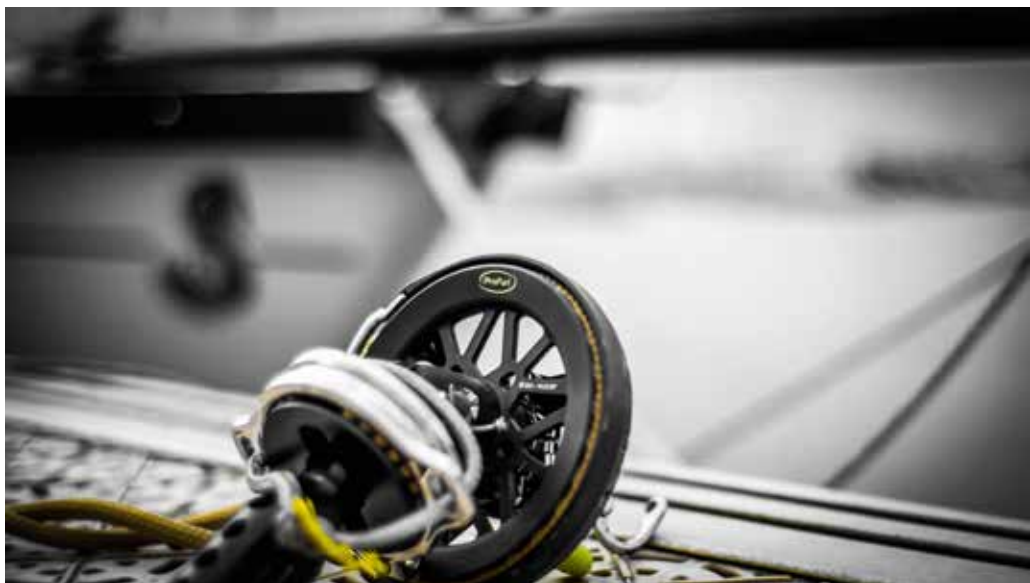

Les innovations de la nouvelle génération SPINEX

Plus de confort et de performance d'enroulement

Facilité d'utilisation et amélioration de la performance du voilier:

- Remplacement des sphères par une gaine en PVC souple résistante aux UV et à la torsion
- Réduction du poids jusqu'à 50 %
- Facilité de stockage une fois la voile enroulée

Amélioration de la performance d'enroulement:

- Un diamètre de câble anti-torsion spécifique par modèle
- Un enroulement plus performant et adapté à la taille des voiles

Facilité d'installation

- Nouvelle cosse innovante 2 en 1: cosse + serre-câble pour une installation plus rapide



Enroulement par le haut

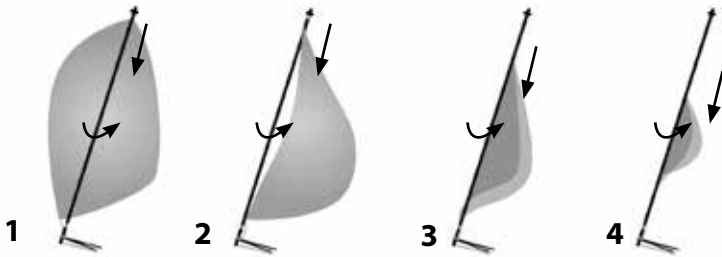

> Dans le cas d'un spi asymétrique, l'enroulement par le haut (ou top down furling) est le meilleur moyen pour enrouler une telle voile. Ce concept a d'abord été développé pour les maxi-yachts avant d'être décliné pour les voiliers de taille plus modeste.

> Grâce au point d'amure libre, l'enroulement de la voile peut commencer par le haut et ainsi étouffer progressivement la voile sans blocage.

Quels types de voiles ?

> Le Spinex a été développé pour enrouler les voiles volantes à guindant libre comme les spis asymétriques.

> Les gennaker, code zeros et trinquettes etc...peuvent être enroulés avec des emmagasineurs NEX (voir page 24 de ce catalogue).

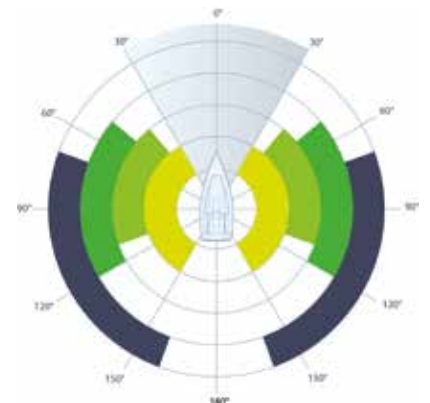

SPINEX  Spi asymétrique*

NEX  Génois / trinquette
 Code 0
 Gennaker

Emmagasineurs de spi asymétrique SPINEX

Composition du SPINEX

- 1 Fonction cliquet innovante: FurlAssist
- 2 Diamètre de tourelle plus large
- 3 Cosse innovante: 2 en 1
- 4 Point d'amure libre avec manille Dyneema®
- 5 Gaines PVC pour protéger la voile
- 6 Câble anti-torsion
- 7 Mécanismes (tourelle / émerillon)



FURLASSIST: L'ASSISTANCE INTUITIVE ET SÛRE À L'ENROULEMENT

- **Un meilleur contrôle de l'enroulement** en évitant le déroulement accidentel de la voile
- **Un enroulement fiable** grâce à l'engagement permanent du cliquet
- **Sécurité** : il se débloque uniquement en bordant franchement la drosse
- **Simplicité** : fonctionne dans les 2 sens et sans cordage supplémentaire
- Installation et démontage facile (2 vis)

Voir documents techniques sur www.profurl.com

CHOISISSEZ VOTRE SPINEX POUR LES BATEAUX DE 5 À 18M:

	SPINEX 0.9	SPINEX 1.5	SPINEX 2.5	SPINEX 4.0	SPINEX 6.5	SPINEX 8.0
Taille de bateau indicative	jusqu'à 8 m	jusqu'à 10 m	jusqu'à 12 m	jusqu'à 15 m	jusqu'à 18 m	+ 20 m
Surface de voile indicative	jusqu'à 60 m ²	jusqu'à 100 m ²	jusqu'à 150 m ²	jusqu'à 230 m ²	jusqu'à 300 m ²	jusqu'à 400 m ²
Charge de travail maxi.*	900 Kg	1500 Kg	2500 Kg	5000 Kg	6500 Kg	8000 Kg
Diamètre galette	120 mm	150 mm	180 mm	220 mm	220 mm	250 mm
Terminaison inférieure	Mousqueton à chape en standard				Mousqueton à largage rapide	
Terminaison supérieure	Manille standard D					-
Ø Câble anti-torsion	9 mm	11 mm	13 mm	15 mm	17 mm	19 mm
Long câble fourni en standard	14 m	17 m	20 m	25 m	30 m	35 m

*: Les charges de travail indiquées correspondent aux charges maximales de travail des mécanismes seuls (tourelle et émerillon) et non pas à celles de l'ensemble du système lorsqu'il inclut les terminaisons. En aucun cas, ces charges de travail ne doivent être dépassées.

SPINEX: contenu



Vous utilisez déjà un emmagasineur NEX Profurl et souhaitez enrouler votre spi asymétrique, découvrez SPIN KIT

SPIN KIT: Profurl propose le SPIN KIT qui permet de transformer les emmagasineurs NEX en emmagasineurs de spi asymétrique. Le SPIN KIT comprend le câble anti-torsion et les sphères et les terminaisons haute et basse.

	SPIN 0.9	SPIN 1.5	SPIN 2.5	SPIN 4.0	SPIN 6.5	SPIN 8.0
Taille de bateau indicative	jusqu'à 8 m	jusqu'à 10 m	jusqu'à 12 m	jusqu'à 15 m	jusqu'à 18 m	+ 20 m
Réf NEX	NEX 0.9	NEX 1.5	NEX 2.5	NEX 4.0	NEX 6.5	NEX 8.0
Longueur câble fourni en standard	14 m	17 m	20 m	25 m	30 m	35 m

Emmagasineurs de spi asymétrique

SPINEX

CONSEILS D'UTILISATION DU SPINEX

- **1er envoi:**
 - > Lors du premier envoi, il est conseillé d'effectuer cette manoeuvre dans des conditions de vent léger. Vérifiez également le passage des écoutes et des drisses.
- **Enroulement:**
 - > Le câble anti-torsion doit être mis sous tension en étarquant la drisse. Il doit être tendu et stable. Attention à ne pas le surborder notamment en utilisant un winch électrique.
- **Sens d'enroulement:**
 - > Le câble anti-torsion ayant une mémoire de forme, il est recommandé d'enrouler la voile toujours dans le même sens afin de faciliter la manoeuvre.
- **Angles du vent:**
 - > Lors du déroulement, garder un angle apparent entre 90 et 120 degrés pour aider la voile à se dérouler.
 - Lors de l'enroulement, l'angle apparent doit être entre 130 et 150 degrés (avec la grand-voile en tête).



CONSEILS D'INSTALLATION

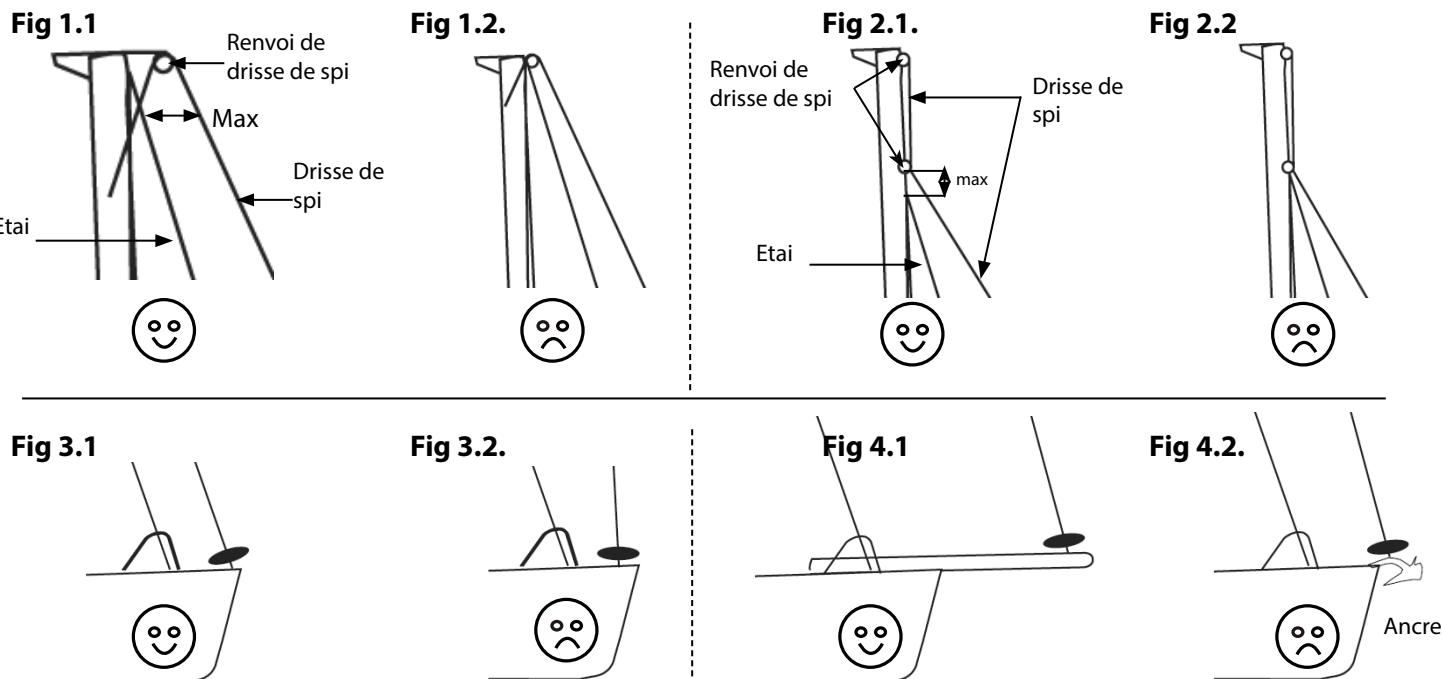

Données techniques: SPINEX

	SPINEX 0,9	SPINEX 1,5	SPINEX 2,5	SPINEX 4,0	SPINEX 6,5	SPINEX 8,0
A mm	113.80	120.70	154	180.70	225.40	-
B mm	63.30	80.20	100.30	122.70	146.10	160
C mm	80	87	93	103	126	126
D mm	31.50	35	40	47.10	55.40	56.40
E mm	127.50	139.50	151.50	163	209	216
F mm	34	37	42	47	53	60
G mm	19	21	25.50	28.50	33	33
H mm	8.30	8.30	10.30	12.30	14.30	14.30
I mm	10	10	12	14	17	18
∅ galette: mm	120	150	180	220	220	250
∅ drosse d'enroulement mm	8	8	8 - 10	8 - 10	10	10
∅ câble anti-torsion mm	9	11	13	15	17	19
Poids point d'amure libre, et cosse basse Kg	0.490	0.620	0.830	1.060	1.870	1.880
Poids cosse haute Kg	0.120	0.170	0.245	0.310	0.580	0.590
Poids câble et gaine par mètre (Kg / m)	0.160	0.210	0.275	0.345	0.420	0.500

Données : mécanismes

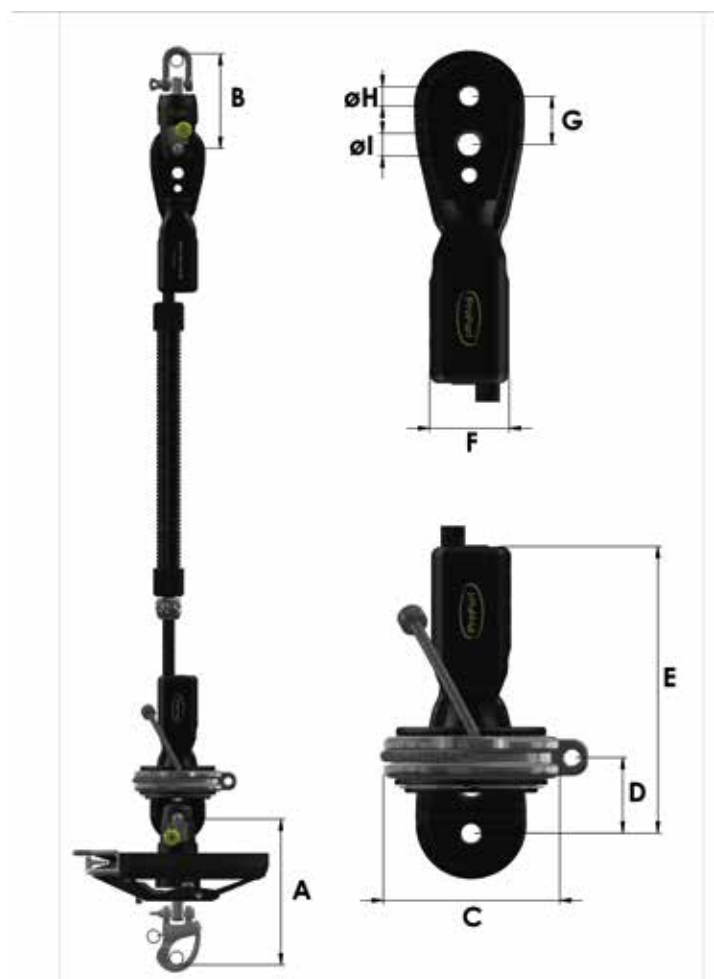

Accessoires pour enrouleurs & emmagasineurs



20120



21020

20220 /
21220



21120



20320

Réf	Description	Applications
20120	Filoir simple pour chandelier de 25 mm - Dia max de drosse: 20 mm - Inox	Pour enrouleurs, emmagasineurs à tambour et stockeurs à tambour
21020	Filoir de pont – vis M10	Pour enrouleurs, emmagasineurs à tambour et stockeurs à tambour
20220	Filoir double – Avec sangle auto-agrippante - Pour chandelier de 25 mm - Dia max de drosse: 20 mm - Inox	Pour emmagasineurs et stockeurs à poulie crantée
21220	Filoir double – Avec sangle auto-agrippante - Pour chandelier de 28 mm - Dia max de drosse: 20 mm - Inox	Pour emmagasineurs et stockeurs à poulie crantée
21120	Filoir simple articulé - pour chandelier de 25 et 28 mm - Dia max de drosse: 20 mm - Inox	Pour enrouleurs, emmagasineurs à tambour et stockeurs à tambour
20320	Filoir de pont - Dia max de cordage 18 mm - Fixation par 2 vis M5	Pour enrouleurs, emmagasineurs à tambour et stockeurs à tambour

EMMAGASINEURS NEX ET SPINEX: DROSSES ÉPISSÉES – LONGUEUR STANDARD TRESSE POLYESTER BEIGE

Pour modèles	Réf drosse	Description
NEX 0.9, SPINEX 0.9	54122	Dia 8 mm – Longueur standard 12M
	54123	Dia 8 mm – Longueur standard 14M
	54124	Dia 8 mm - Longueur standard 16M
NEX 1.5, NEX 2.5, NEX 4.0, NEX 6.5, SPINEX 1.5, SPINEX 2.5, SPINEX 4.0	54129	Dia 10 mm – Longueur standard 14M
	54125	Dia 10 mm – Longueur standard 16M
	54126	Dia 10 mm – Longueur standard 18M
	54127	Dia 10 mm – Longueur standard 20M
	54128	Dia 10 mm – Longueur standard 22M
	54131	Dia 10 mm – Longueur standard 24M
54174	Dia 10 mm – Longueur standard 26M	

ENROULEURS MANUELS: DROSSES ÉPISSÉES – LONGUEUR STANDARD

Pour modèles	Réf drosse	Description
C260, C320, R250, R350	P250901	Drosse de 20 m - ø. 6 + 1 filoir simple articulé réf. Wichard 21120 + 3 filoirs simples réf. Wichard 20120.
C290, C350, C420, C430, R350, R420, R430	P250902	Drosse de 25 m - ø. 8 + 1 filoir simple articulé réf. Wichard 21120 + 4 filoirs simples réf. Wichard 20120.
C350, C420, C430, C480, R350, R420, R430, R480	P250903	Drosse de 25 m - ø. 10 + 1 filoir simple articulé réf. Wichard 21120 + 4 filoirs simples réf. Wichard 20120.
C430, C480, C520, C530, R420, R430	P250904	Drosse de 30 m ø. 10 + 1 filoir simple articulé réf. Wichard 21120 + 5 filoirs simples réf. Wichard 20120.



LISTE DES DISTRIBUTEURS PROFURL PAR PAYS

Pays	Nom	Code postal	Ville	Indicatif	Tel	E-mail
Açores	Mid Atlantic Yacht Services	9900-114	Horta	351	292 391 616	mays@mail.telepac.pt
Açores	Boat & Sailservice	9500-771	Sao Miguel	351	963925707	boatsailservice@gmx.net
Afrique du Sud	Zenith International	7435	Cape Town	27	215 553 470	profurl@mweb.co.za
Allemagne	Pfeiffer Marine Gmbh	78345	Moos am Bodensee	49	07732 9950 32	info@pfeiffer-marine.de
Antilles Néerlandaises	Budget Marine St Martin		Philipsburg	1	5 995 443 134	stmaarten@budgetmarine.com
Antilles Néerlandaises	FKG Marine / St Martin		Philipsburg	599	544 47 33	info@fkgmarine.com
Australie	Wichard Pacific Pty Ltd	NSW 2044	St Peters	61	295 160 677	info@wichard.com.au
Belgique	Elvstrom Sails Benelux	2000	Antwerpen	32	0 495707870	info@elvstromsails.be
Belgique	Plaisance Diffusion	1030	Bruxelles	32	0 2 216 79 34	info@plaisance.be
Belgique	Technique Voile	4432	Alleur	32	0 42 63 4041	info@technique-voile.be
Belgique	West Diep Yachting Center	8620	Nieuwpoort	32	0 58 23 40 61	info@westdiep.com
Belgique	Wittevrongel Sails BV	8370	Blankenberge	32	04 96 28 45 75	ian@wittevrongel.be
Belgique	Wittevrongel Rigging	8370	Blankenberge	32	04 96 28 45 76	steve@wittevrongel.be
Brésil	Rio Sail Tech	22290-240	Rio de Janeiro	55	254 202 33	contato@riosailtech.com.br
Canada	WPG Canada	JOB 3G0	Stoke (Québec)	1	819 878 30 18	info@wichard.ca
Chili	Oceanic Chile		Santiago	562	244 20 20	contacto@oceanic.cl
Chine	Sunrise Marineware Ltd		Shenzhen	86	755 866 50 101	sales@sunrisemw.com
Croatie	Aspar Rigging	51211	Matulji	385	51 343 230	aspar-rigging@ri.t-com.hr
Croatie	Ramina Pomorstvo	21000	Split	385	2139 82 33	office@raminapomorstvo.hr
Danemark	PS Rigging	6200	Aabenraa	45	31 69 31 39	info@ps-rigging.com
Espagne	YangBela Technic Sail S.L.	20280	Hondarribia	34	9 436 44 459	edouardo@yangbela.com
Finlande	Oy Maritim AB	210	Helsinki	358	10 27 40 320	maritim@maritim.fi
France	Wichard S.A.S	63300	Thiers	33	(0)4 73 51 65 00	marine@wichard.com
Grèce	Nautilus	17455	Alimos / Athènes	30	210 98 54 238	info@nautilus.gr
Grèce	A.Andreou & Co	Tk 18346	Athènes	30	210 48 28 452	info@aandreou.gr
Grèce	Waypoint	31100	Lefkas	30	26450 21461	info@waypointsails.com
Grenade	Turbulence Ltd Grenada		Prickly bay	473	439 44 95	info@turbulenceltd.com
Guadeloupe	Caraiibe Greement Guadeloupe	97110	Pointe À Pitre	590	90 82 01	caraiibegreement@hotmail.com
Hong Kong	Storm Force Marine Ltd		Wanchai	852	28 660 114	sales@stormforcemarine.com
Hongrie	Fuke Yachts (Hullam 04)	8220	Balatonalmadi	36	884 328 97	info@fukeyacht.hu
Ile De La Réunion	La Voilerie Du Port	97420	Le Port	33	(0)6 92 21 76 69	voilerieduport@hotmail.com
Iles Canaries	Nordest	38370	La Matanza Tenerife	34	922 577 322	nordest@nordest-canarias.com
Israël	Atlantis Marine	63453 25	Tel Aviv	972	(03) 522 7978	atlantis@inter.net.il
Irlande	Masts & Rigging Ireland Ltd	A92 TP49	Duleek	353	41 988 0389	info@riggers.ie
Italie	C-Marine S.r.l	19030	Bocca Di Magra - Sp	39	0187 67 08 28	info@cmarine.it
Japon	Cosmos Marine Ltd	662-0934	Hyogo	81	798-22-3780	info@marinebox.com
Japon	Marine Services Kojima	236-0003	Kanagawa	81	457 903 581	toiawase@mskojima.co.jp
Malte	Wichard France			33	(0)6 01 22 21 50	smotte@wichard.com
Martinique	Caraiibe Marine	97290	Le Marin	596	74 80 33	cgmar@wanadoo.fr
Norvège	Hovdan-Poly	668	Oslo	47	23 14 12 60	post@hovdan.no
Nouvelle Calédonie	Marine Corail	98800	Nouméa	687	27 58 48	info@marine-corail.nc
Nouvelle Calédonie	Pacific Accastillage	98845	Nouméa	687	78 78 46	pacifaccastillage@gmail.com
Nouvelle Zélande	Kiwi Yachting	90114	Auckland	64	9 36 00 30 0	sales@kiwiyachting.co.nz
Pays-Bas	Masterspars	1693 BN	Wervershoof	31	(0)610627948	sales@masterspars.com
Pologne	Majer Na Fali	01-971	Varsovie	48	533 655 095	office@majernafali.pl
Polynésie Française	Tahiti Sport / Nauti Sport	98713	Papeete	689	50 59 59	tahiti.sport@tahiti-sport.pf
Portugal	Lisnautica Lda	1300-340	Lisbonne	351	21 36 39 084	lisnautica@gmail.com
Portugal	Just Boats Lda	8100-263	Loule	351	281 971 179	info@just-boats.net
Portugal	Blaus 3 Sailing Services	8100-068	Boliquime	351	916 267 103	info@blaus.pt
Royaume-Uni	Proboat Ltd	CMO 8TE	Burnham-On-Crouch	44	1 621 78 54 55	sales@proboat.co.uk
Russie	Fordewind-Regatta Ltd	197110	St Petersburg	7	8 123 201 853	info@fordewind.spb.ru
Saint Martin	Yacht Rigging St Martin	97150	Saint Martin	590	29 52 52	mustyachtrigging@domaccess.com
Singapour	Intermarine Supply	639078	Jurong	65	686 33 966	ropes@intermarine.com.sg
Slovénie	Skipper Portoroz	6320	Portoroz	386	5 67 770 11	skipper@siol.net
Suède	Liros Skandinavia AB	42750	Billdal	46	3191 52 00	info@lirosropes.se
Suisse	Megroz Voiles	1070	Puidoux	41	21 946 49 49	pm@fragniere-megroz.ch
Suisse	MW Matelotage	1252	Meinier	41	79 203 41 11	denis.menetrey@mwmatelotage.ch
Taiwan	Storm Force Marine Ltd	103	Wanchai	852	28 660 114	sales@stormforcemarine.com
Thaïlande	Storm Force Marine Ltd	103	Wanchai	852	28 660 114	sales@stormforcemarine.com
Trinité et Tobago	Budget Marine Trinidad Ltd		Chaguaramas	1	868-634-2006	trinidad@budgetmarine.com
Turquie	Prima Deniz	34728	Istanbul	90	216352240	kayayelken@superonline.com
Uruguay	Kraen Sa	70.000	Colonia	598	52-23814	kraen@adinet.com.uy
USA	Wichard, Inc.	NC 28206	Charlotte	1	4 016 835 055	usasales@wichard.com