



NEX DRUM

Emmagasineurs à tambour

3 modèles d'emmagasineurs NEX à tambour

Les avantages de la gamme NEX DRUM

- 3 modèles
- **Adaptation facile** au plan de pont pour plus de **facilité d'enroulement**
- **Compact** pour un **guindant optimisé** des voiles
- **Large gamme de terminaisons**

Pourquoi choisir un emmagasineur Profurl?

- **Manœuvres simples et rapides**
- **Facilité d'installation:** mise en place rapide et intuitive de la voile
- **Technologie fiable** testée dans toutes les conditions
- **Sans entretien**
- **Design moderne**
- **Garantie internationale de 3 ans**



3 modèles disponibles

NEX2.5 DRUM

NEX4.0 DRUM

NEX6.5 DRUM

Types et surface de voile

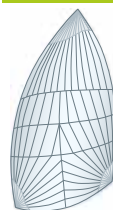

↘ **Trinquette, Gennaker, Code 0**

↘ **Surface de voile max (gennaker):**

- NEX2.5 DRUM: 80 m²
- NEX4.0 DRUM: 140 m²
- NEX6.5 DRUM: 240m²

	NEX DRUM		
	NEX2.5 DRUM	NEX4.0 DRUM	NEX6.5 DRUM
Surface voile légère (gennaker)	80 m ²	140 m ²	240 m ²
Surface trinquette*	30 m ²	45 m ²	65 m ²
Charge de travail**	2500 Kg	4000 Kg	6500 Kg
Terminaison basse standard	Mousqueton à chape / à largage rapide		
Terminaison haute standard	Manille droite		
Données techniques tambour			
Hauteur utile axe à axe : A (mm)	100.2	115	126
Diamètre hors tout : B (mm)	200	220	240
Largeur chape : C (mm)	18	19	25.1
Profondeur chape : F (mm)	26	33	39
∅ axe : G (mm)	10	12	14
∅ drosse de commande (mm)	8	8	8 / 10
Capacité tambour (nbre tours)	26	34	45 (Ø8) - 25 (Ø10)
Poids tambour seul (Kg)	1.480	1.870	2.400
Données techniques émerillon			
Hauteur utile axe à axe : D (mm)	68.3	82.7	97.7
Diamètre hors tout : E (mm)	42	50	60
Largeur chape : C (mm)	18	19	25.1
Profondeur chape : F (mm)	26	33	39
∅ axe : G (mm)	10	12	14
Poids émerillon seul (Kg)	0.260	0.470	0.730
∅ câble anti-torsion maxi. (mm)	13	15	17

Autres terminaisons disponibles



Oeil



Poulie de mouflage



Manille de mouflage



Plan de friction



Mousqueton à largage rapide

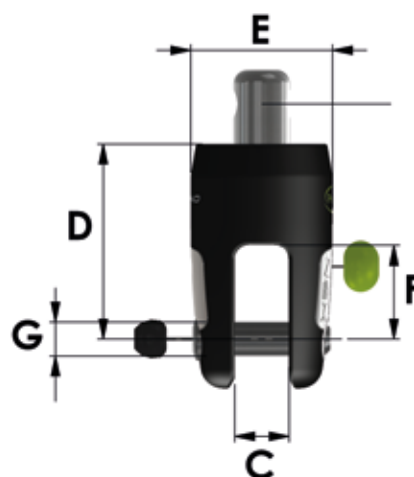
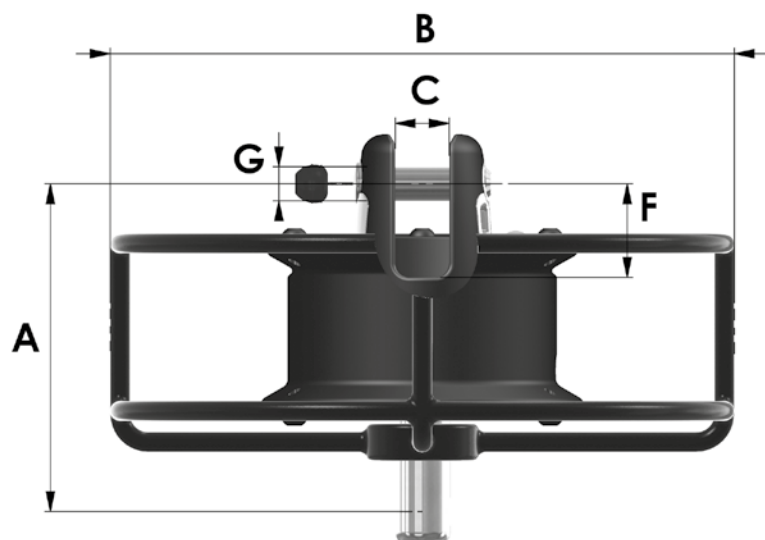

*: Les valeurs indiquées dans ce tableau sont indicatives et nécessitent une vérification de la part du professionnel en fonction des caractéristiques du voilier. ** Les charges de travail indiquées correspondent aux charges maximales de travail des mécanismes seuls et non pas à celles de l'ensemble du système lorsqu'il inclut les terminaisons. En aucun cas, ces charges de travail ne doivent être dépassées.